

SC-9101-SIN-S4

ZIGBEE 3.0, Fernbedienung, Single Color, schwarz



Eigenschaften / Features

ZigBee Einfarben-Fernbedienung basierend auf ZigBee 3.0

Ermöglicht die Steuerung von einfarbigen Beleuchtungsgeräten

Batteriebetriebene Fernbedienung mit geringem Stromverbrauch

Ermöglicht die Kopplung von ZigBee-Beleuchtungsgeräten durch Touchlink-Inbetriebnahme

Unterstützt 1 Gruppe zur Anbindung von max. 30 Beleuchtungsgeräte

2,4 GHz globaler Betrieb

Übertragungsbereich bis zu 30m

Kompatibel mit universellen ZigBee Gateway Produkten

5 Jahre Garantie

ZigBee single color remote based on ZigBee 3.0

Enables to control single color lighting devices

Battery powered remote with low power consumption

Enables to pair ZigBee lighting devices through Touchlink commissioning

Supports 1 group for binding max. 30 lighting devices

2.4 GHz global operation

Transmission range up to 30m

Compatible with universal ZigBee Gateway products

5 years warranty

Technische Daten / Technical Data

Protocol	ZigBee 3.0
Operation Voltage	3VCD (CR2032 battery)
Transmission Range (free field)	2.4 GHz
Dimming Range	0.1%- 100%
Dimension	125x 35x 10mm
Waterprof Grade	IP20

Operation

Szenentasten (S1, S2, S3, S4)
 Kurzes Drücken: Aufrufen der Szene
 Langes Drücken: bis die Anzeige blinkt zum Speichern einer Szene

Scene Buttons(S1, S2, S3, S4)
 Short press: recall the scene
 Long press: until the indicator flashes to save a scene

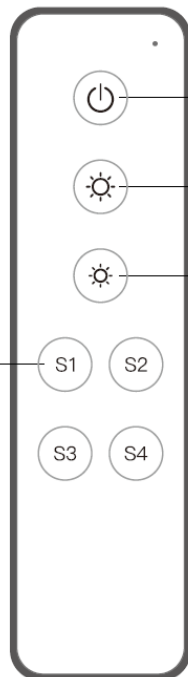

Kurzes Drücken zum Ein- und Ausschalten

Short press to switch on/off

Kurzes Drücken zum Ein-/Ausschalten Kurzes Drücken: Stufenweise Erhöhung der Helligkeit, 10 Stufen Langes Drücken: Sanftes Dimmen

Short press to switch on/off Short press: step brightness level up, 10 levels Long press: dim up smoothly

Kurzer Druck: Helligkeitsstufe abwärts, 10 Stufen Langer Druck: stufenlos abwärts dimmen

Short press: step brightness level down, 10 levels Long press: dim down smoothly

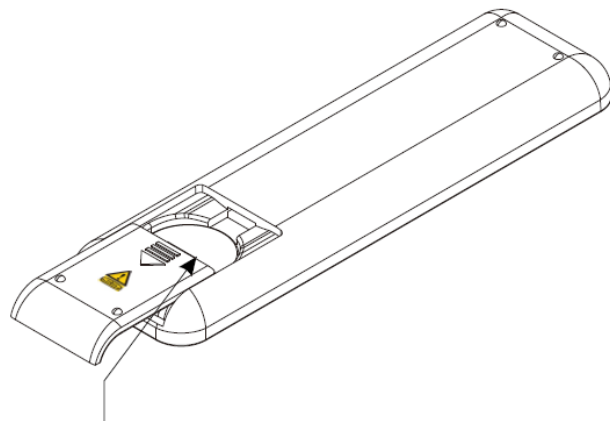
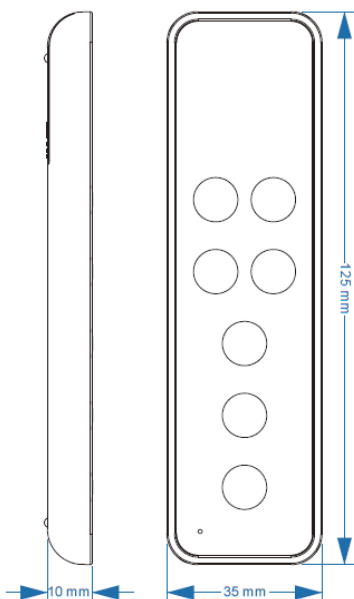

Hinweis: Vor dem ersten Gebrauch entfernen Sie bitte die Schutzfolie auf dem Akku.

Note: Before the first use, please remove the protective film on the battery.

Operation

Touchlink: Durch langes Drücken der Ein-/Ausschalttaste 3s lang, bis die LED-Anzeige schnell blinkt, wird Touchlink gestartet und das Beleuchtungsgerät mit der Fernbedienung verbunden

Touchlink: long-pressing the on/off button for 3s until the LED indicator flashes quickly will start Touchlink and link the lighting device to the remote

Netzwerk-Pairing-Modus: Wenn diese Fernbedienung noch nicht mit dem Netzwerk verbunden ist, können Sie durch 3-maliges kurzes Drücken der beiden Tasten (LED-Anzeige blinkt langsam) in den Netzwerk-Pairing-Modus wechseln.

Network Pairing Mode: If this remote is not yet connected to the network, short-pressing both buttons 3 times (LED indicator flashes slowly) will set it to network pairing mode.

Zurücksetzen auf Werkseinstellungen: Wenn diese Fernbedienung mit dem Netzwerk verbunden ist, können Sie sie durch 3-maliges kurzes Drücken beider Tasten (LED-Anzeige blinkt langsam) auf die Werkseinstellungen zurücksetzen.

Factory Reset: If this remote is connected to the network, short-pressing both buttons 3 times (LED indicator flashes slowly) will reset it to factory settings.

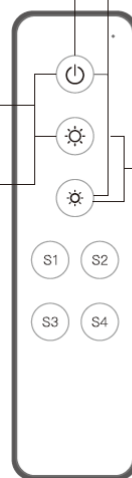

Touchlink löschen: Halten Sie die Fernbedienung in die Nähe des Empfängers, drücken Sie dann 3 Mal kurz gleichzeitig, der Empfänger wird von der Fernbedienung gelöscht, andere Empfänger können weiterhin mit der Fernbedienung gesteuert werden.

Touchlink Delete: Take the remote close to the receiver, then short press 3 times simultaneously, the receiver will be deleted from the remote, other receiver can still be controlled by the remote.

Touchlink zurücksetzen: Bringen Sie die Fernbedienung in die Nähe des Empfängers, dann drücken Sie kurz 3 mal gleichzeitig, der Empfänger wird zurückgesetzt werden, andere Empfänger können weiterhin durch die Fernbedienung gesteuert werden.

Touchlink Reset: Take the remote close to the receiver, then short press 3 times simultaneously, the receiver will be reset, other receiver can still be controlled by the remote.

<10cm
Touchlink

ZigBee Lighting Device

Hinweis:

- Für das Hinzufügen/Entfernen von Geräten über Touchlink muss der Abstand zwischen der Fernbedienung und dem Gerät < 10cm betragen.
- Direkt TouchLink (sowohl Fernbedienung als auch Gerät sind nicht mit einem Zigbee-Netzwerk verbunden), setzen Sie sie bitte zuerst auf die Werkseinstellungen zurück. Jede Fernbedienung kann mit maximal 30 Geräten verbunden werden. Wenn Sie einen TouchLink mit einem zweiten Gerät oder weiteren Geräten herstellen möchten, stellen Sie bitte sicher, dass das erste verknüpfte Gerät eingeschaltet bleibt.
- TouchLink nachdem sowohl Fernbedienung als auch Gerät mit dem Zigbee-Netzwerk verbunden sind. Jedes Gerät kann mit maximal 30 Fernbedienungen verbunden werden.
- Um sowohl die Fernbedienung als auch das Gateway zu steuern, fügen Sie sie zuerst zum Netzwerk hinzu und verbinden Sie sie dann mit Touchlink. In diesem Fall kann das Gerät über die verbundene Fernbedienung und den Zigbee Hub gesteuert werden.

Note:

- For adding/removing devices via Touchlink, the distance between the remote and the device must be < 10cm.
- Directly TouchLink(both remote and device are not connected to a Zigbee network), please reset them to factory settings first. Each remote can connect to a maximum of 30 devices. If you want to Touchlink with the second device or more devices, please ensure that the first linked device remains powered on.
- Touchlink after both remote and device are connected to the Zigbee network. Each device can connect to a maximum of 30 remotes.
- To control by both remote and gateway, first add them to the network, and then Touchlink. In this case, the device can be controlled by the linked remote and Zigbee Hub.

Operation

So prüfen Sie, ob die Fernbedienung zu einem Netzwerk gehört oder nicht

Drücken Sie kurz eine andere Taste. Wenn die Anzeige blinkt, bedeutet dies, dass die Fernbedienung bereits zu einem Netzwerk hinzugefügt wurde. Wenn die Anzeige nicht blinkt, bedeutet dies, dass die Fernbedienung zu keinem Netzwerk gehört.

How to Check Whether the Remote Belongs to a Network or Not

Short press any other buttons, indicator blinking means the remote has already been added to a network, no blinking of indicator means the remote does not belong to any network.

ZigBee Clusters supported by this Remote are as follows:

Input clusters:

- Basic • Power Configuration • Identify • Diagnostics

Output clusters:

- Identify • Group • Scene • On/off • Level control • OTA

Safety & Warnings

- This device contains button lithium batteries that shall be stored and disposed properly.
- DO NOT expose the device to moisture.

OTA-Upgrade

Die Fernbedienung unterstützt Firmware-Updates über OTA und bezieht neue Firmware vom Zigbee-Controller oder Hub automatisch alle 10 Minuten.

OTA Upgrade

The remote supports firmware updating through OTA, and will acquire new firmware from zigbee controller or hub every 10 minutes automatically.

Batteriestromüberwachungsfunktion

Die Fernbedienung meldet den Batteriestromwert an den Koordinator, wenn:

- Wenn sie eingeschaltet ist.
- Beim gleichzeitigen kurzen Drücken der beiden Tasten und.
- Wenn der Schalter zum Senden von Datenpaketen betätigt wird (mehr als 4 Stunden seit der letzten Betätigung).
- Wenn sie von einem Koordinator zum Netzwerk hinzugefügt wird.

Battery Power Monitor Function

The remote will report battery power value to the coordinator when:

- When powered on.
- When short pressing both and buttons simultaneously.
- When operating the switch to send data packets (over 4 hours since last operation).
- When added to the network by a coordinator.

Operation

So installieren oder ersetzen Sie eine Batterie:

Dieses Produkt ist mit einem Batteriefach ausgestattet, das gegen unbefugten Zugriff gesichert ist, insbesondere durch Kinder. Dieses Sicherheitsmerkmal stellt sicher, dass die Batterie sicher eingeschlossen bleibt und minimiert das Risiko einer versehentlichen Entnahme oder Exposition.

How to install or replace a battery:

This product is designed with a battery compartment that is secured to prevent unauthorized access, especially by children. This safety feature ensures that the battery remains safely enclosed, minimizing the risk of accidental removal or exposure.

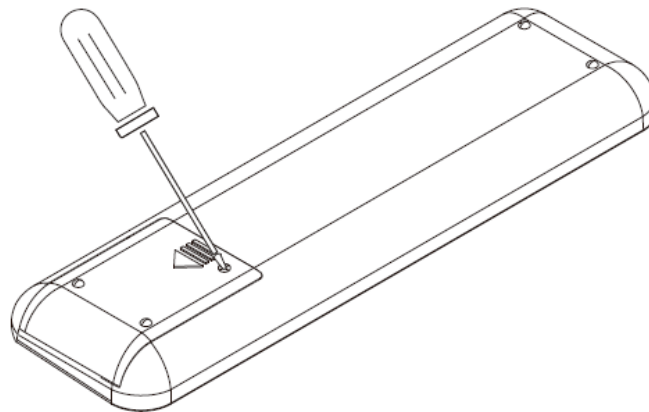

1. Verwenden Sie einen passenden Schraubendreher, um die Schraube herauszudrehen und zu entfernen.
2. Halten Sie die Rippe gedrückt und schieben Sie sie dann nach unten, um den Batteriefachdeckel zu öffnen.
3. Ziehen Sie die Kappe ab und nehmen Sie dann die Batterie heraus.

1. Use a right screwdriver to unscrew and remove the screw.
2. Press and hold down, then push the rib to unlock the battery compartment cap.
3. Pull out the cap, then take out the battery.

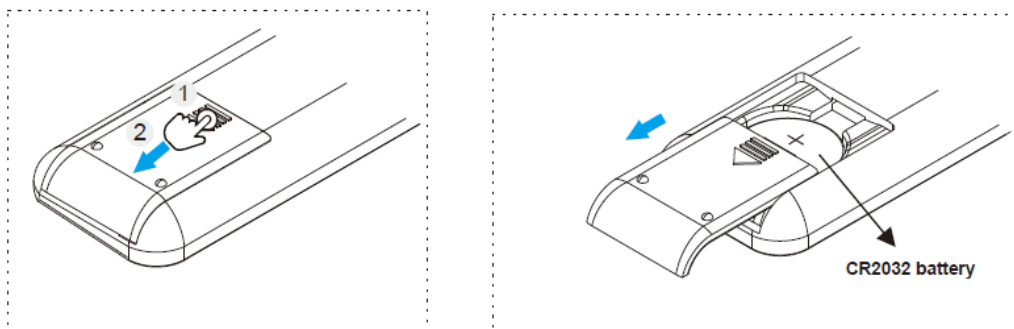

BATTERY	Description
+	 Note to distinguish between the + or - of the battery.
-	

4. Beachten Sie die Unterscheidung zwischen + und - der Batterie, legen Sie die neue Batterie richtig in das Batteriefach ein, und drücken Sie das Fach in den Sensor, dann überprüfen Sie, ob das Batteriefach verriegelt und gesichert ist.

4. Note to distinguish between the + or - of the battery, install the new battery in the battery compartment correctly, and push the compartment into the sensor, then check and make sure that the battery compartment got locked and secured.

Operation

Disposing of used batteries:

- When disposing of used batteries, please comply with governmental regulations or environmental public institutions' rules that apply in your country/area.
- Note and follow the **STATEMENTS** in **WARNINGS AND STATEMENTS**.

Battery Warnings & Safty

Warnings and Statements:

This product contains a CR Coin Cell Lithium Battery and meets the requirements of the **16 CFR Part 1263**. For your safety and to ensure proper operation, please carefully read and understand the following warnings and statements.

⚠ WARNING	
<ul style="list-style-type: none"> • INGESTION HAZARD: This product contains a button cell or coin battery. • DEATH or serious injury can occur if ingested. • A swallowed button cell or coin battery can cause Internal Chemical Burns in as little as 2 hours. • KEEP new and used batteries OUT OF REACH of CHILDREN • Seek immediate medical attention if a battery is suspected to be swallowed or inserted inside any part of the body. 	

Statements:

- **INDOOR USE ONLY**
- Remove and immediately recycle or dispose of used batteries according to local regulations and keep away from children. Do NOT dispose of batteries in household trash or incinerate.
- Even used batteries may cause severe injury or death.
- Call a local poison control center for treatment information.
- Do not install any battery other than CR2025 or its equivalent.
- Ensure the CR2025 operates at the nominal battery voltage (3VDC).
- Non-rechargeable batteries are not to be recharged.
- Do not force discharge, recharge, disassemble, heat above (manufacturer's specified temperature rating) or incinerate. Doing so may result in injury due to venting, leakage or explosion resulting in chemical burns.
- Ensure the batteries are installed correctly according to polarity (+ and -).
- Do not mix old and new batteries, different brands or types of batteries, such as alkaline, carbon-zinc, or rechargeable batteries.
- Remove and immediately recycle or dispose of batteries from equipment not used for an extended period of time according to local regulations.
- Always completely secure the battery compartment. If the battery compartment does not close securely, stop using the product, remove the batteries, and keep them away from children.
- If the battery leaks, do not touch or smell it, wipe the leakage from the battery compartment, and then replace the battery with a new one.
- If a battery leaks and the material contacts your skin or clothing, flush the exposed area thoroughly with running water. In case of eye contact, flush thoroughly with copious amounts of clean running water and seek immediate medical assistance.

Battery information:

Battery	Battery Type	Operation Voltage	Diameter
CR2032	Button Cell	3VDC	20mm(0.787inch)